

## T型过滤器(DGT型)

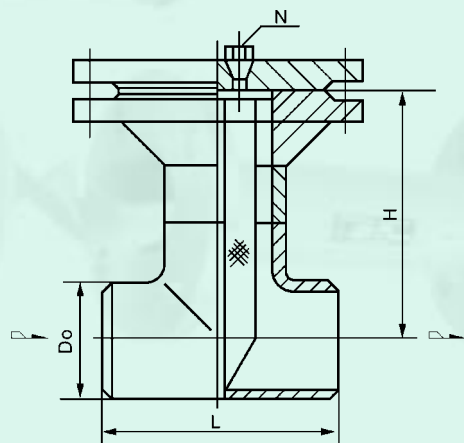

DGT I-W型

### 1、T型对焊连接直通式过滤器 (DGT I-W型)

公称直径 DN	D <sub>0</sub>		L	H	管塞 N
	系列 A	系列 B			
50	60.3	57	128	175	Rc3/8
65	76.1	76	152	195	
80	88.9	89	172	210	
100	114.3	108	210	230	
125	139.7	133	248	310	
150	168.3	159	286	335	Rc3/4
200	219.1	219	356	400	
250	273	273	432	450	M20 × 1.5
300	323.9	325	508	535	
350	355.6	377	558	580	
400	406.4	426	610	640	

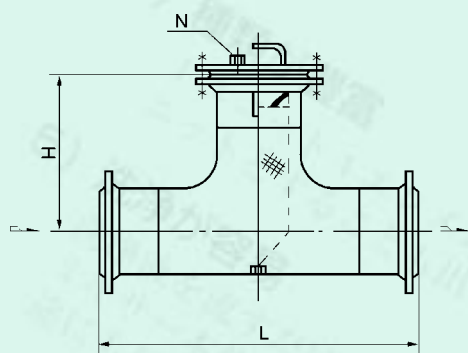

DGT I-F型

### 2、T型法兰连接直通式过滤器 (DGT I-F型)

公称直径 DN	安装尺寸 mm		管塞 N
	L	H	
50	230	170	Rc3/8
65	260	170	
80	290	180	
100	350	200	
125	390	230	
150	435	250	Rc3/4
200	540	310	
250	640	370	M20 × 1.5
300	745	425	
350	800	460	
400	900	520	

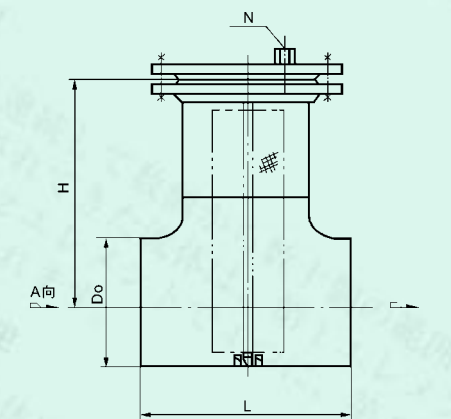

DGT M I-W型

### 3、T型对焊连接折叠直通式过滤器 (DGT M I-W型)

公称直径 DN	D <sub>0</sub>		L	H	管塞 N
	系列 A	系列 B			
200	219.1	219	356	380	M20 × 1.5
250	273	273	432	520	
300	323.9	325	508	580	
350	355.6	377	558	700	
400	406.4	426	610	760	
500	508	529	762	920	

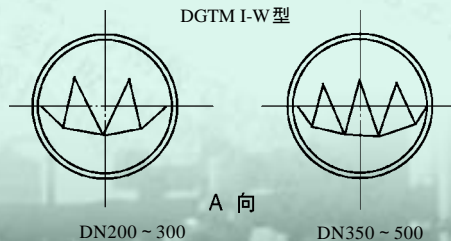

T型过滤器(DGT型)

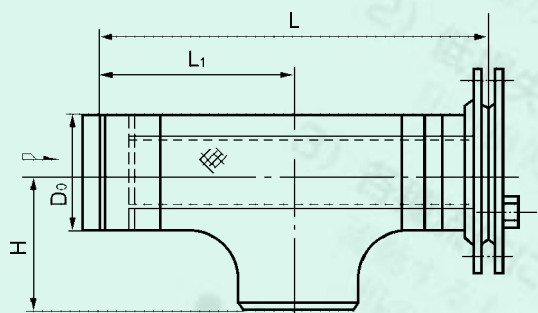

DGT II-W型

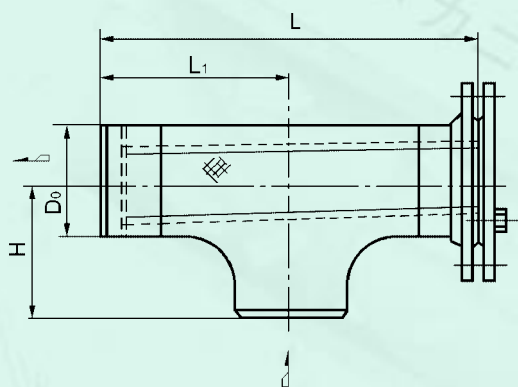

DGT III-W型

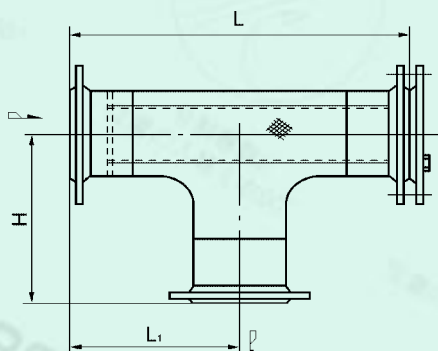

DGT II-F型

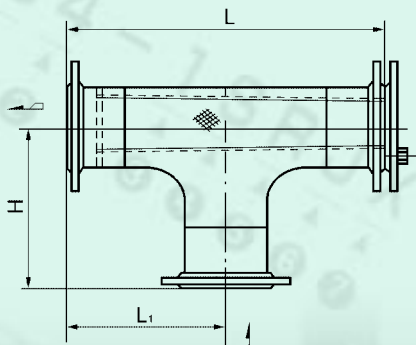

DGT III-F型

- 4、T型对焊连接正折流式过滤器 (DGT II-W型)
- 5、T型对焊连接反折流式过滤器 (DGT III-W型)

公称直径 DN	D <sub>0</sub>		L	H	L <sub>1</sub>	管塞 N
	系列 A	系列 B				
50	60.3	57	300	64	165	Rc3/8
65	76.1	76	340	76	185	
80	88.9	89	370	86	195	
100	114.3	108	425	105	220	
125	139.7	133	465	124	240	Rc3/4
150	168.3	159	520	143	270	
200	219.1	219	630	178	320	M20 × 1.5
250	273	273	740	216	370	
300	323.9	325	845	254	420	
350	355.6	377	910	279	450	
400	406.4	426	1040	305	520	

- 6、T型法兰连接正折流式过滤器 (DGT II-F型)
- 7、T型法兰连接反折流式过滤器 (DGT III-F型)

公称直径 DN	L	H	L <sub>1</sub>	管塞 N
50	300	165	165	Rc3/8
65	340	185	185	
80	370	195	195	
100	425	220	220	
125	465	240	240	Rc3/4
150	520	270	270	
200	630	320	320	M20 × 1.5
250	740	370	370	
300	845	420	420	
350	910	450	450	
400	1040	520	520	

大野機械、専門的なチエで信頼を得る