

## 在线反冲洗过滤器

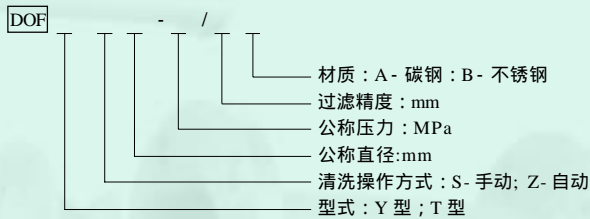

示例：DOFYS100- /0.2B

表示：公称直径 100，公称压力 1.6MPa，过滤精度 0.2mm，材质为不锈钢在线手动 Y 型反冲洗过滤器。

### 1、Y型在线反冲洗过滤器

大野公司生产的在线反冲洗过滤器是一种高效过滤器，手动、自动两可。在过滤过程中，当差压达到工艺要求时，自动发出报警信号，提醒操作人员或自动对过滤器进行清洗。清洗时无需拆卸过滤器的任何部件。手动时只要开启排污阀，并同时旋转手把 3~4 周，即可完成。Y 型在线反冲洗过滤器主要优点在于清洗过程极短。仅需几分钟，同时能保持连续工作，无需停机，所耗费流体，只占主管道平均流量的 1-2%。

#### 技术特性

公称压力：0.6、1.0、1.6、4.0MPa

过滤精度：100~1000 μm

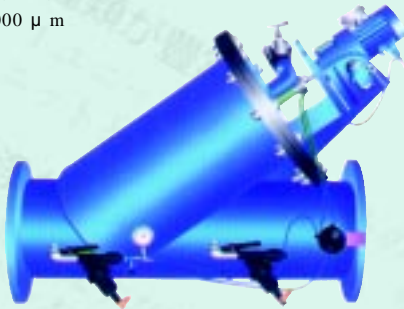

#### 结构及尺寸

公称直径 DN	安装尺寸 mm		排污阀 dn
	L	H	
50	250	210	Rc1/2
65	340	290	
80	380	330	
100	420	380	Rc3/4
125	480	430	Rc1
150	540	480	
200	650	590	
250	750	710	Rc1
300	890	820	

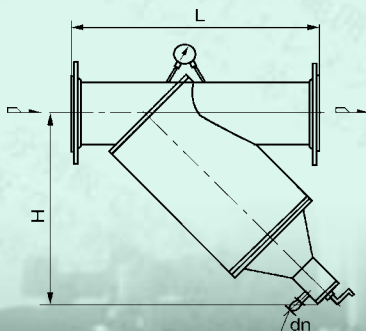

### 2、T型反冲洗过滤器

在线反冲洗过滤器是一种集过滤与清洗一步到位的新型智能过滤器，适用于大流量、高杂质量的过滤过程。手动、自动均可。

#### 技术参数

过滤面积是进口截面面积 8 倍以上

最高工作温度：200

电源电压：380V

一次反洗时间：10~30s (可调)

公称压力：0.6、1.0、1.6、2.5MPa

过滤精度：0.1~1mm

排污阀电动机功率：0.25KW

反洗压差：0.01~0.1MPa (可调)



#### 结构尺寸

公称直径 DN	流量 m³/h	安装尺寸 mm									N <sub>3</sub> N <sub>4</sub>
		D	L	H	H <sub>1</sub>	H <sub>2</sub>	H <sub>3</sub>	H <sub>4</sub>	H <sub>5</sub>	Do	
50、65、80	10~60	400	716	1720	730	450	120	260	260	378	Rc1
100、125	100~200	500	816	1780	780	460	120	250	250	479	
150、200	200~400	600	916	1920	830	480	140	250	250	579	

